

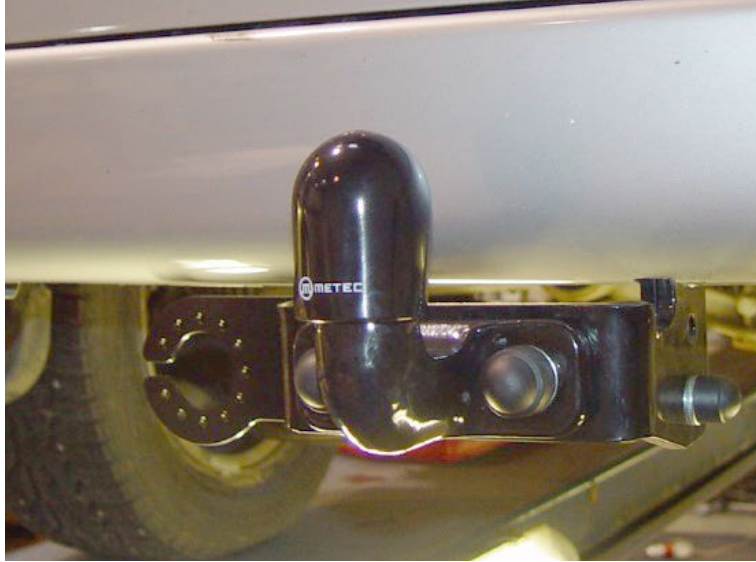

MB Citan / Renault Kangoo 2021-

Art. 618050

Haakekonks | Tow bar | Фаркоп | Anhängerkupplung



- | | |
|---|----|
| 1. Tala / beam / балка / Träger | 1 |
| 2. Kronstein / bracket / кронштейн / Konsole | 1 |
| 3. Kronstein / bracket / кронштейн / Konsole | 1 |
| 4. Kronstein / bracket / кронштейн / Konsole | 1 |
| 5. Kronstein / bracket / кронштейн / Konsole | 1 |
| 6. Kronstein / bracket / кронштейн / Konsole | 1 |
| 7. Haakekonks / tow bar / Фаркоп / Anhängerkupplung | 1 |
| 8. Pistikuhoidja / socket holder / держатель розетки / Steckdosenhalter | 1 |
| 9. Kate / cover / крышка / Decke | 1 |
| 10. Polt / bolt / болт / Bolzen M10x30 | 1 |
| 11. Polt / bolt / болт / Bolzen M10x35 | 2 |
| 12. Polt / bolt / болт / Bolzen M10x40 | 6 |
| 13. Polt / bolt / болт / Bolzen M12x45 | 4 |
| 14. Polt / bolt / болт / Bolzen M16x50 | 2 |
| 15. Mutter / nut / гайка / Mutter M10 | 9 |
| 16. Mutter / nut / гайка / Mutter M16 | 2 |
| 17. Seib / flat washer / шайба / Scheibe 10,5x20x2 | 18 |
| 18. Seib / flat washer / шайба / Scheibe 13x37x3 | 6 |
| 19. Seib / flat washer / шайба / Scheibe 17x30x3 | 4 |
| 20. Vedruseib / spring washer / пружинная шайба / Federnscheibe A10 | 9 |
| 21. Vedruseib / spring washer / пружинная шайба / Federnscheibe A12 | 4 |
| 22. Mutrikate / nut cover / колпак / Mutter Abdeckung M16 | 4 |

NB!

Max. 111 kg	Max. 1500 kg	D = 9,1 kN
-------------	--------------	------------

Külmkeevituse vältimiseks kasutada külmkeevitusvastast määret või mootoriõli.
To prevent cold welding, use cold weld grease or engine oil.
Verwenden Sie geeignetes Fett oder Motoröl, um die Kaltverschweißung zu verhindern.
Для предотвращения холодной сварки используйте смазку от холодной сварки или моторное масло.

Kaal / Weight / Масса / Gewicht: 19,6 kg

Paigaldusaeg ilma elektritöödeta / Time of mounting w/o wiring works / Время установки без электромонт. работ / Einbauzeit ohne elektrische arbeit: 75 min

Vajalikud tööriistad / Required Tools / Необходимые инструменты / Benötigte Werkzeuge



M10 - 50 Nm
M12 - 90 Nm
M16 - 160 Nm



MB Citan / Renault Kangoo 2021-
 Haakekonks | Tow bar | Фаркоп | Anhängerkupplung

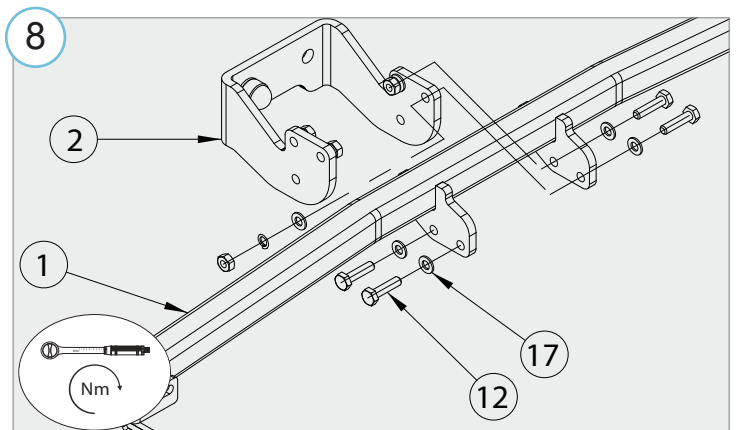
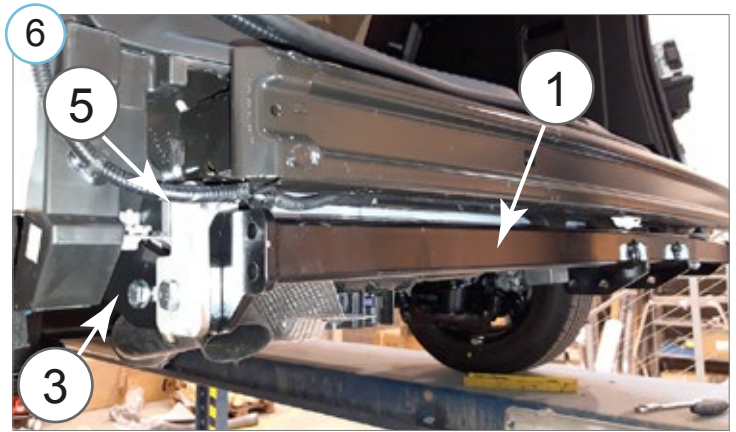
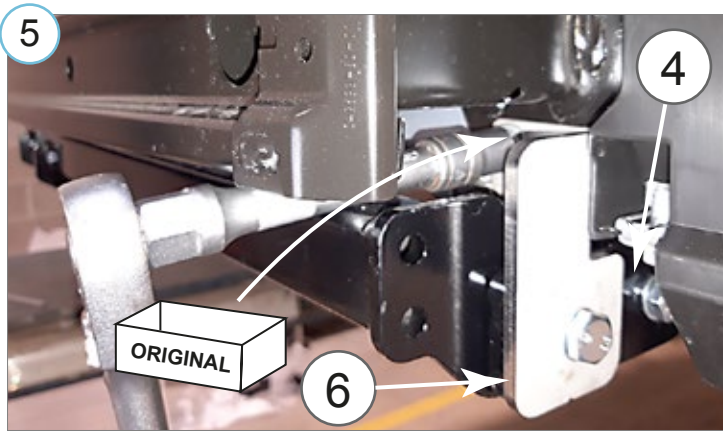
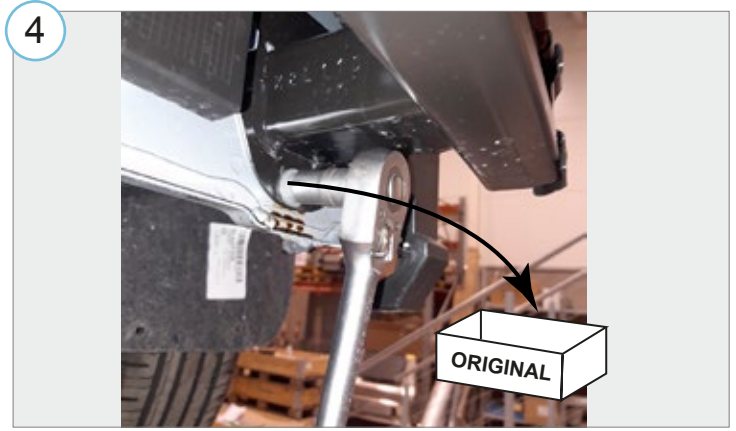
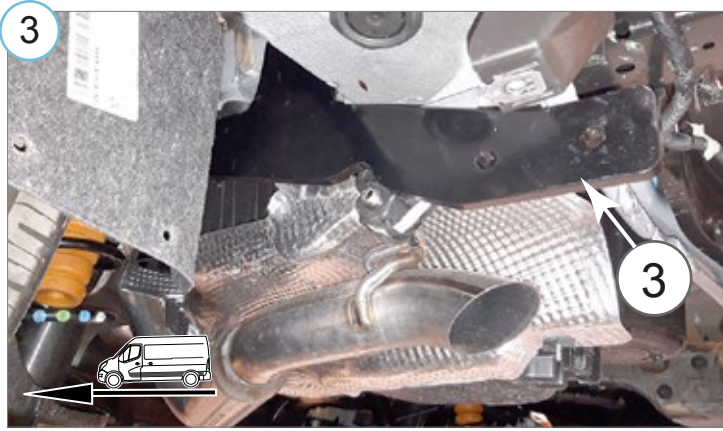
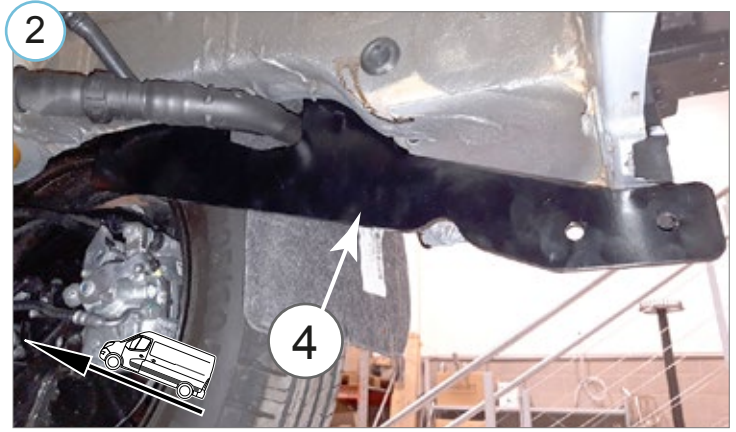

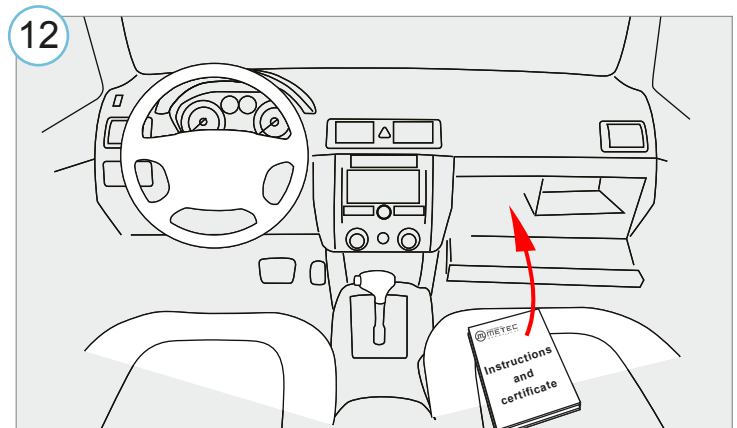
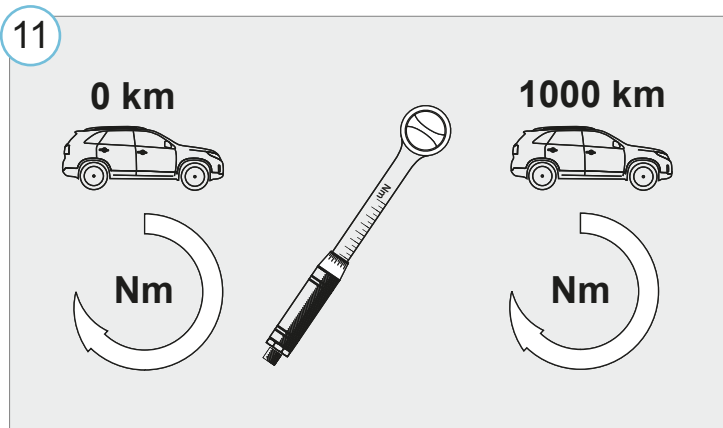
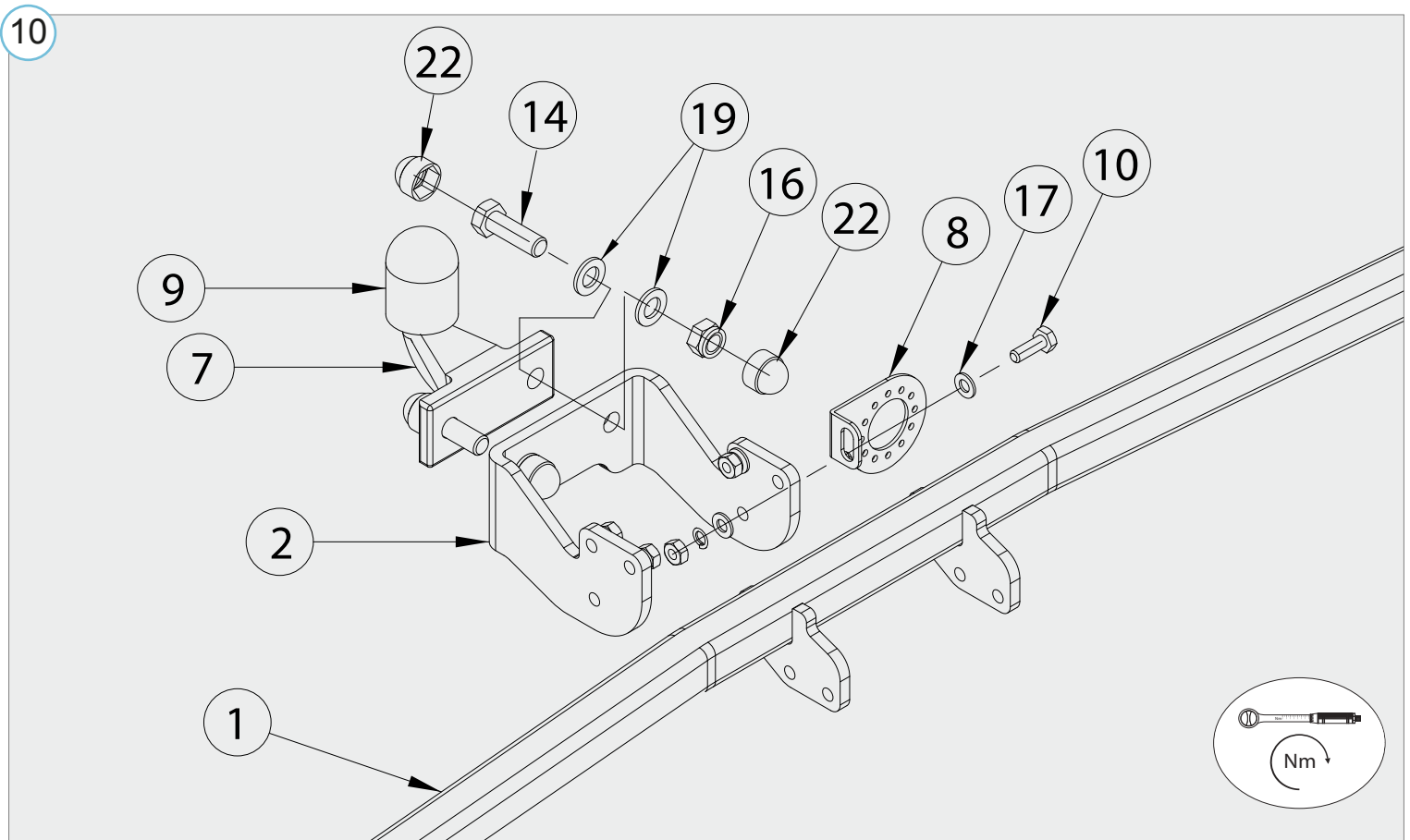
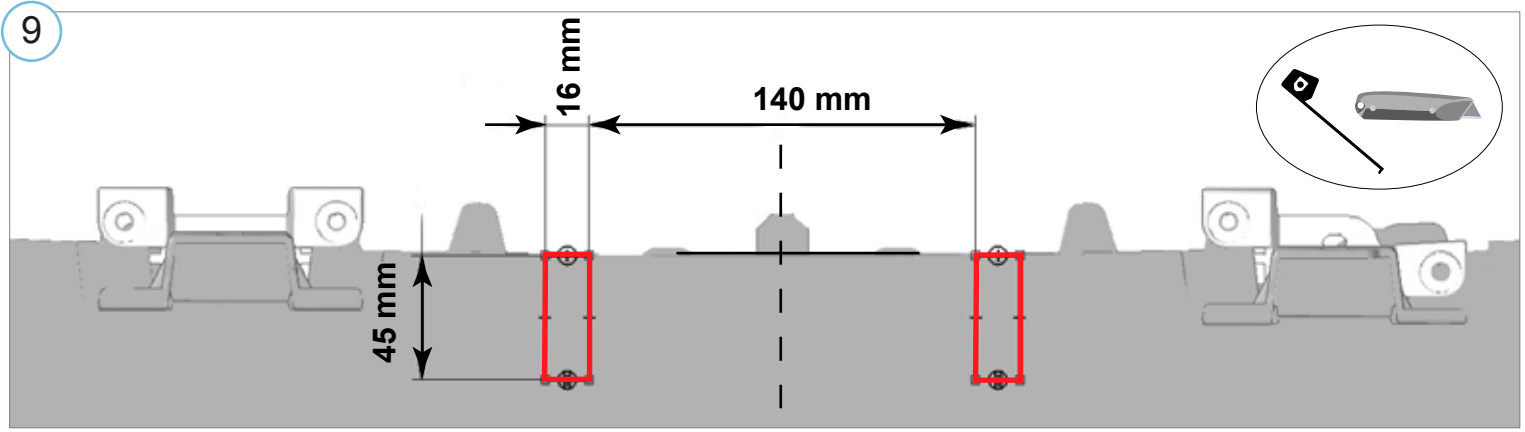

- Kui METEC toode ei vasta Teie ootustele või kui on tegemist toote ebapiisava kvaliteediga, siis pretensioonid esitada lehel www.metec.ee
- If the METEC product does not meet Your expectations or if it is a product of insufficient quality, then you can submit a claim at www.metec.ee
- Если METEC продукт не соответствует Вашим ожиданиям или это продукт недостаточного качества, то претензию предъявить можно на сайте www.metec.ee
- Wenn METEC Produkt nicht Ihren Erwartungen entspricht oder wenn es um Qualitätsmängel geht, dann bitte die Ansprüche auf Seite www.metec.ee einreichen

Lisa / extra / приложение / Extra

